

Compresores Portátiles C 240 TS-14, C 250 TS-12, C 260 TS-10, C 270 TS-9

DLT 2701



Características

- Motor Cummins de la serie QSB, robusto, muy fiable, con regulación electrónica y refrigeración intermedia. Cumple con el nivel 3A de la norma internacional sobre emisiones de gases de escape.
- Unidad compresora de tornillo helicoidal, fabricado con tolerancias mínimas, con ahorro de energía y regulación continua del caudal. El régimen de giro del motor y la regulación de aspiración se ajustan automáticamente al consumo de aire.
- Compresión previa de aire de aspiración del compresor, con refrigeración intermedia mediante un segundo turbocompresor.
- Incremento del rendimiento total del motor en un 14 %.
- Paneles de carrocería galvanizados y resistentes a la corrosión, con superficies esmaltadas y tratadas con recubrimiento electrolítico.
- Rápido reemplazo de las paneles atornillados individualmente, p. ej. en caso de accidente.
- 4 tapas frontales y laterales grandes con muelles de gas muy robustos que pueden abrirse a gran altura, lo cual facilita un buen acceso para los trabajos de mantenimiento y reparación.
- Gran tanque de combustible de 370 litros de capacidad.
- Panel de instrumentos fácilmente accesible y bien legible.
- Arranque mediante interruptor a llave.
- Lámparas de control individuales para paro de emergencia en caso de un fallo.
- Paro automático por baja presión de aceite del motor, temperaturas del agua de refrigeración del motor y temperatura de aceite del compresor, nivel de agua refrigerante, control de carga y agua en el pre-filtro de fuel.
- Lámpara de control que avisa prematuramente en caso de falta de combustible para evitar que el tanque se vacíe y se deba purgar el circuito de combustible. Se enciende cuando todavía quedan aprox. 2 horas de servicio.
- Prefiltro de serie, que protege el sistema de las impurezas.
- Válvula de regulación de la temperatura del aceite para temperaturas ambientales muy bajas.
- Argolla central para grúa, que permite un manejo sencillo.

Ventajas

- **El más pequeño y ligero de su clase**
Para uso universal, debido al gran número de opciones y las diversas variantes de presión.
- **Gran ahorro de combustible, gracias a un nuevo sistema patentado** (compresión previa del aire de aspiración del compresor mediante 2 turbo-compresores). Ahorro de hasta un 20 % de los costes globales durante la vida útil del compresor.
- **Amplio campo de regulación entre 1000 y 2200 r.p.m.**
Equivalente a un 55 % de la regulación continua a través de la modificación del régimen de giro, un valor que los compresores convencionales no alcanzan.
La regulación es muy precisa y ahorra mucho combustible durante el servicio a carga parcial.
- **Arranque suave del motor y sistema de parada automática.**
Protege el motor / prolonga la vida útil.
- **Servicio entre -15°C y +50°C de temperatura ambiental y a 5000 metros de altitud (sobre nivel del mar) a 30°C**
Gran seguridad de servicio.
- **Chasis tipo tándem**
Fácilmente transportable, apoyo estable.
- **Peso inferior a 3500 kg.**
Puede ser transportado por una furgoneta o un todoterreno.
- **Inspección técnica (ITV) sólo cada dos años,**
Gracias a su reducido peso. Ahorro de tiempo y dinero.
- **Sólo precisa un freno**
Robusto y sencillo. No precisa de complejos frenos de aire comprimido con ABS.
- **7 funciones de paro automáticas**
Protegen el motor y el compresor.
- **Todos los puntos de mantenimiento en un solo lado**
Acceso fácil y rápido.
- **Paneles individuales atornillados, con esteras amortiguadoras de ruido**
Reemplazo rápido y económico.
- **Chasis galvanizados al fuego con posibilidades de ajuste individuales**
Larga vida útil, para aplicaciones universales.

Tecnología de Aire Inteligente C 240TS-14, C 250TS-12, C 260TS-10, C 270TS-9

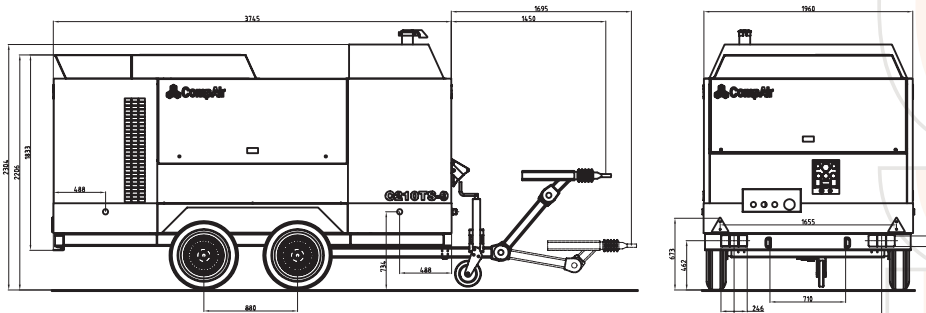

Datos técnicos

Typ	DLT 2701			
Denominación comercial	C 240 TS-14	C 250 TS-12	C 260 TS-10	C 270 TS-9
Datos de servicio				
Caudal (m³/min)*	24	25	26	27
Presión de servicio (bar)	14	12	10	8,6
Rango de presiones (bar)	5-14	5-12	5-10	5-9
Capacidad de aceite del compresor (l)	65			
Motor				
Motor de transmisión / tipo de motor	Cummins QSB6,7			
Sistema de refrigeración	refrigeración por agua			
Potencia del motor instalada (kW)	228			
Régimen de giro (r.p.m.)	1000-2400			
Capacidad de aceite del motor (l)	15			
Depósito combustible (l)	370			
Líquido refrigerante (l)	70			
Peso / medidas				
Peso nominal (kg)	3310			
(lanza ajustable en altura)**	3500			
Peso total admisible (kg)	3500			
Longitud	min 5195 mm – max 5440 mm			
Longitud de la carrocería (mm)	3750			
Anchura (mm)	1960			
Altura (mm)	2350			
Conexiones de aire comprimido	3 x 3/4" + 1 x 2"			
Nivel de ruido				
Nivel de potencia acústica (dB(A)) según 2000/14/CE***	100			
Nivel de pres. acús. (dB(A)) según PNEUOP**** a 7 m	71			

* Según ISO 1217 Ed. 3 1996 Anexo D
 ** Sin opciones
 *** Valores máximos legales de la directriz de la CE
 **** PN8NTC2.2

Opciones

- Refrigerador posterior integrado** con separación automática de condensado. Reduce el contenido de humedad del aire comprimido. Puede ir seguido de un recalentador de aire integrado que utiliza el calor del aceite del compresor.
- Combinación de microfiltros integrados** (además del refrigerador posterior especificado anteriormente) Tratamiento del aire con microfiltros para garantizar el cumplimiento de las especificaciones ISO 8573.1, incluida la norma ZTV-SIB 90, con un contenido residual de aceite inferior a 0,01 ppm.
- Montaje sobre chasis** Permite la instalación permanente en la obra o en la plataforma de carga de un vehículo industrial.
- Luces de carretera** Un completo sistema de luces que cumple la normativa de la Unión Europea al respecto, lista para conectar al vehículo remolcador.
- Color de pintura especial con vinilo adhesivo del cliente** Proporciona una clara identificación visual y ayuda a la localización del equipo en caso de pérdida o robo.
- Válvula de parada que actúa en caso de sobrevelocidad del motor** Una válvula de sobrevelocidad en la lumbrera de admisión del motor asegura la parada inmediata en caso de entrada de gas inflamable para evitar los daños que podrían producirse por la sobrevelocidad del motor.
- Amortiguador de chispas** Garantiza la seguridad de funcionamiento en áreas peligrosas, como refinerías, etc.
- Ayuda para arranque en frío** Permite el arranque fiable con temperaturas ambiente de -30°C.