

RETROCARGADORA JCB | ICX

POTENCIA MÁX. DEL MOTOR: 37,3kW (50CV)
 PROFUNDIDAD MÁX. DE EXCAVACIÓN (BALANCÍN ESTÁNDAR): 2,55metros
 CAPACIDAD MÁX. DE LA CARGADORA: 610kg

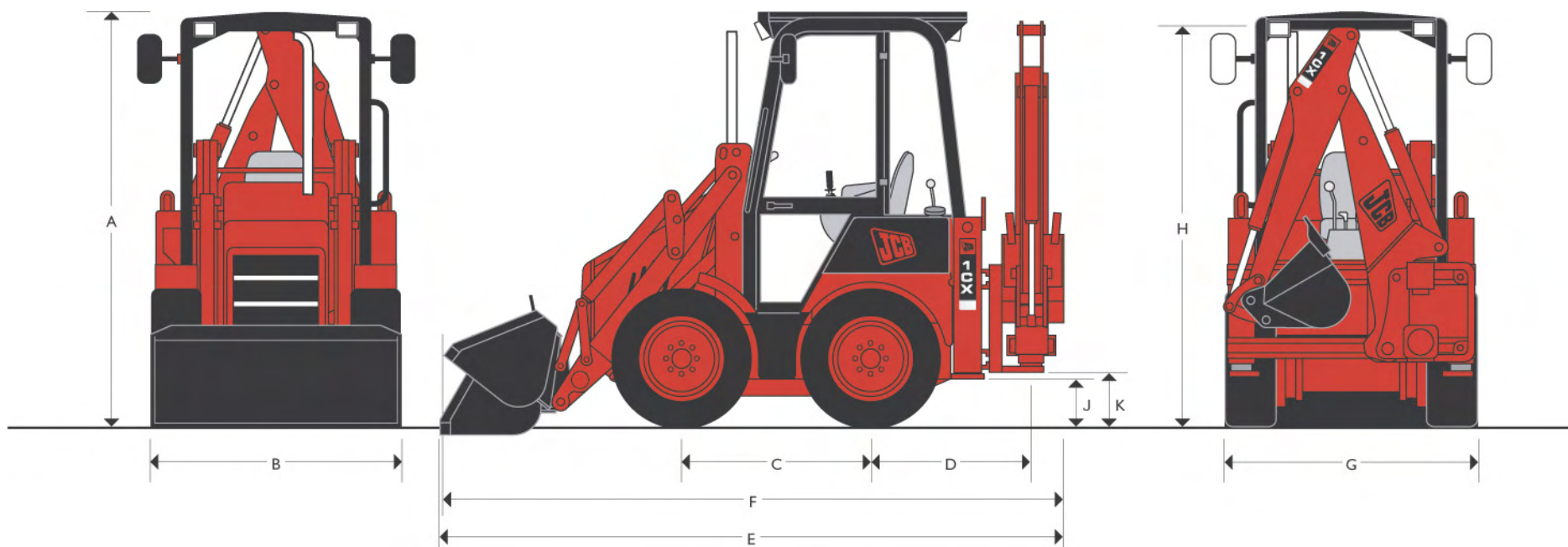

DIMENSIONES ESTÁTICAS

Modelo	ICX (Neumáticos 7x15)	ICX (Neumáticos 10x16.5)
	m	m
A Altura total	2,26	2,25
B Anchura total (sobre neumáticos)	1,43	1,58
C Distancia entre ejes	1,07	1,07
D Distancia centro de giro kingpost al eje trasero	0,87	0,87
E Longitud total de transporte	3,40	3,40

Modelo	ICX (Neumáticos 7x15)	ICX (Neumáticos 10x16.5)
	m	m
F Longitud total de transporte (Pala recogida)	3,31	3,31
G Ancho del bastidor trasero (sobre neumáticos)	1,41	1,56
H Altura de la pluma en posición de transporte	2,22	2,21
J Altura libre a la pata del estabilizador	0,27	0,26
K Distancia al suelo del kingpost	0,33	0,32

ÁNGULOS CON EL SUELO

- A Ángulo de aproximación 52°
- B Ángulo/rampa intermedio con el plano del suelo 132°
- C Ángulo de salida 23°

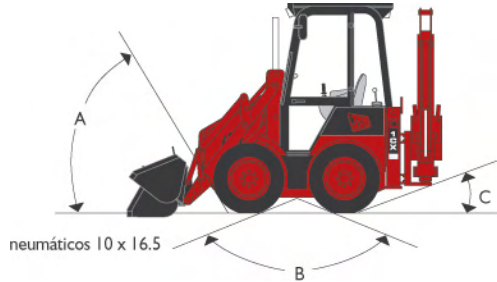

PESO OPERATIVO Y MÁQUINA HOMOLOGADA

Peso operativo SAE. Totalmente operativa con enganche rápido, cuchara estándar, depósito de combustible lleno, tejadillo y cazo excavador de 450mm.

Modelo	ICX
	kg
Peso	2790
Capacidad operativa de la cargadora	610
Capacidad operativa de las horquillas para palés	480
Carga de vuelco @ 400mm del centro de la carga (EEC 86/663)	960

MOTOR

4 Cilindros: 404C-22. El motor cumple con las regulaciones de la UE sobre vehículos extraviales, TIER 2. Motor diesel, 4 tiempos, inyección indirecta, aspiración natural, cilindrada de 2.2 litros. Refrigerado por agua.

Modelo	ICX
Cilindrada	2,2 ltr
Nº de cilindros	4
Potencias	
Bruta SAE J1995 @ 2800rpm	kW (CV) 37,3 (50)
Neta SAE J1349 y EEC 80/1269 @ 2800rpm	kW (CV) 35 (47)
Pares	
Bruto SAE J1995 @ 2000rpm	Nm 135
Neto SAE J1349 y EEC 80/1269 @ 2000rpm	Nm 130

Gases de escape R24.03. Emisiones del escape 97/68/CEE. Intervalos de cambio de aceite del motor: 500 horas. Bujías de encendido rápido.

RETROCARGADORA JCB | ICX

CONTROLES

Cargadora y Transmisión:

El sistema hidráulico que actúa sobre servos hidráulicos reduce los esfuerzos de las palancas al mínimo. Los dos mandos ergonómicos, tipo joystick, montados en el asiento se encuentran perfectamente situados para un manejo cómodo. Controles opcionales para cada uso. Botones de control auxiliares montados en el joystick para un control directo de los accesorios.

Excavadora:

Los controles estándar ISO Plus resultan lógicos y fáciles de aprender y manejar. Opciones de controles JCB Plus y Diagonal.

LUCES Y SISTEMA ELÉCTRICO

Sistema de arranque eléctrico directo de 12 voltios con alternador de 50 amperios y ayuda térmica al arranque estándar.

- Cableado de alto rendimiento con conectores estancos de seguridad para protección contra la entrada de agua y de polvo. Conectores según norma IP67 (DIN 40 050). El cableado va protegido por una camisa exterior de tejido de nylon contra la abrasión que, al mismo tiempo, mejora su resistencia a la entrada de agua.
- Batería estándar de 95A hora y bajo mantenimiento.

Interruptores de control auxiliares del encendido, luces de trabajo y freno de estacionamiento montados en el panel de control del lado derecho.

Asimismo, el panel lateral incorpora el contador horario y el cuadro de luces de aviso, entre las que se incluye un avisador acústico para atraer la atención del operador sobre cualquier fallo de funcionamiento.

En el panel lateral se encuentra situada una caja de fusibles, bien protegida, diseñada para mantener alejada la suciedad y la mugre.

Caja de relés situada en el interior de la consola.

El alumbrado de carretera se encuentra disponible como opción, al igual que la alarma de marcha atrás.

Las luces de trabajo se montan como estándar.

TRANSMISION

Caja de cambios hidrostática totalmente servoasistida capaz de proporcionar, desde una velocidad cero a una velocidad máxima, tanto hacia adelante como hacia atrás, plena potencia.

Sistemas de transmisión independientes para el lado izquierdo y el derecho, controlados a través de mandos manuales o servos que proporcionan un grado máximo de precisión y facilidad de operación.

Velocidad de desplazamiento de 0 - 11 km/h marcha adelante y marcha atrás.

ENTORNO DEL OPERADOR

Tejadillo ROPS/FOPS insonorizado.

- Asiento totalmente regulable.
- Cinturón de seguridad estándar.
- Visibilidad incomparable en todas las direcciones.
- Parabrisas delantero opcional.
- Opción de cabina totalmente acristalada.
- Opción de tejadillo bajo.
- Controles diseñados ergonómicamente.

RETROCARGADORA JCB | ICX

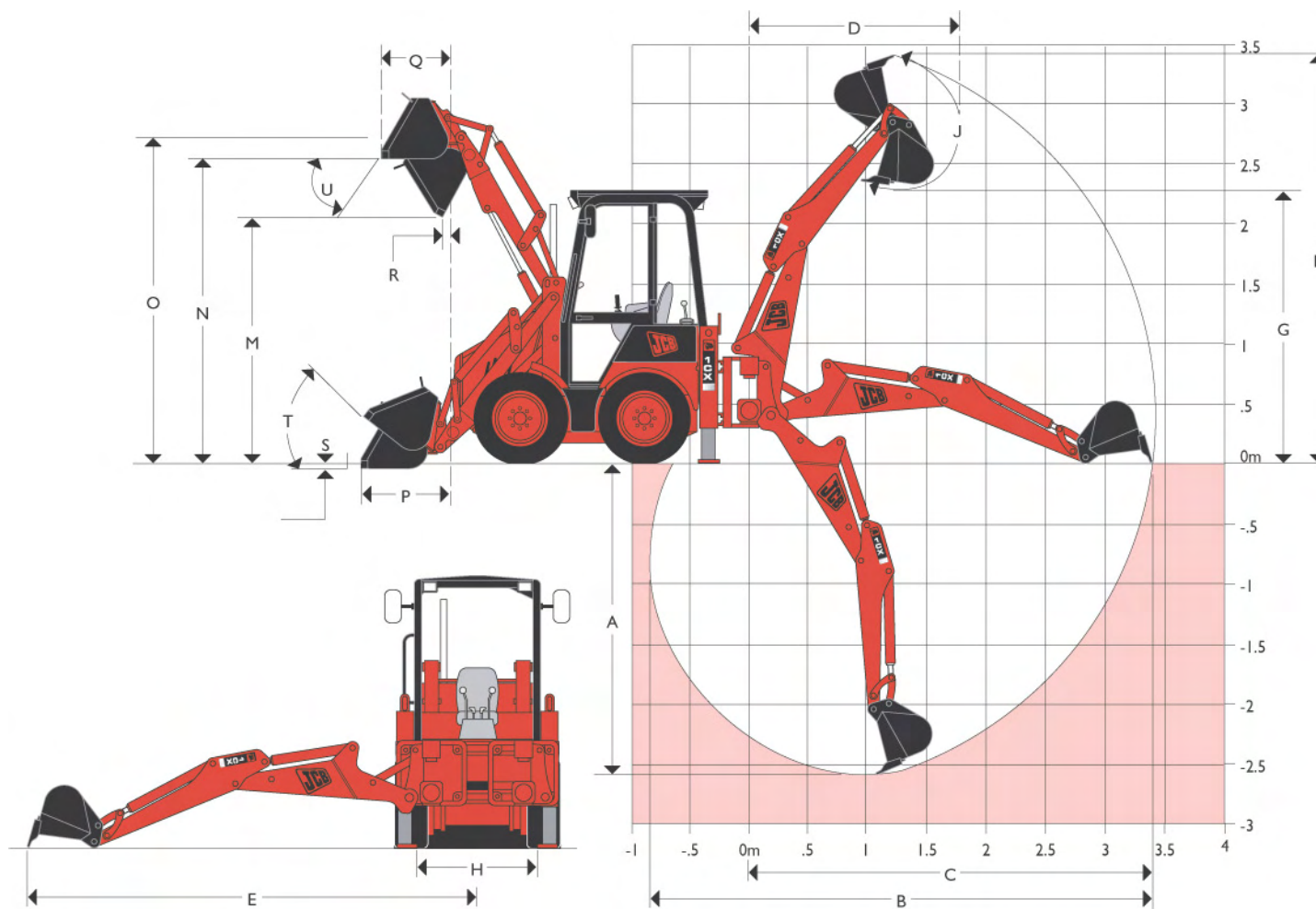

RETROCARGADORA JCB | ICX

DIMENSIONES Y RENDIMIENTO DE LA RETROCARGADORA

Modelo		ICX	ICX SM	
A Profundidad máxima de excavación SAE	m	2,55	2,55	
	Profundidad máxima de excavación SAE, 61 cm fondo plano	m	2,55	2,55
B Alcance SAE – desde el nivel del suelo al centro de la rueda trasera	m	4,24	4,24	
C Alcance SAE – desde el nivel del suelo al centro de giro	m	3,38	3,38	
D Alcance SAE – desde altura máxima al centro de giro	m	1,79	1,79	
E Alcance lateral SAE – al eje central de la máquina	m	3,83	3,83	
F Altura máxima de trabajo SAE	m	3,44	3,44	
G Altura máxima de carga SAE	m	2,35	2,35	
H Desplazamiento total de kingpost SAE	m	0,90	0,90	
J Rotación de la cuchara SAE	grados	202	202	
	Fuerza de arranque del cazo SAE	kg	2201	2201
	Fuerza de arranque del balancín SAE	kg	1488	1488

DIMENSIONES Y RENDIMIENTO DE LA CARGADORA

Modelo		ICX	ICX SM
M Altura de descarga	m	2,10	2,10
N Altura de carga	m	2,51	2,51
O Altura del bulón	m	2,70	2,70
P Alcance a nivel del suelo (cuchilla horizontal)	m	0,84	0,84
Q Alcance máx. a altura plena	m	0,63	0,63
R Alcance a la altura total – totalmente volteada	m	0,30	0,30
S Desmonte (cuchilla horizontal)	m	0,05	0,05
T Ángulo de recogida a nivel del suelo	grados	35	35
U Ángulo de descarga SAE	grados	50	50
Fuerza de arranque de la cargadora SAE - pala	kg	2350	2350
Capacidad máxima de elevación hidráulica SAE	kg	2400	2400
Capacidad de la pala		0,28m ³	0,28m ³

FRENOS

El control de la transmisión hidrostática JCB proporciona un servicio de frenos primario. Para el estacionamiento, el sistema de frenos de seguridad anti-fallos de JCB se caracteriza por disponer de frenos multidisco, bañados en aceite, para una vida prolongada en servicio y una capacidad de frenado sin pérdidas de rendimiento. El funcionamiento es por la acción de un muelle, sin presión hidráulica, activado mediante un interruptor eléctrico de freno de estacionamiento.

NEUMÁTICOS

Estándar 7 x 15 NHS 6PR
Opcional 10 x 16.5 NHS 6PR

Los neumáticos de flotación estándar se utilizan para realizar la mayoría de trabajos. Para condiciones de trabajo difíciles se recomienda los neumáticos Airboss de JCB. Los neumáticos Grassland se encuentran disponibles para aquellas aplicaciones en las que resulta necesario minimizar las irregularidades del terreno.

SISTEMA HIDRÁULICO

Además de las bombas principales de accionamiento hidrostáticas, existe una bomba dedicada para alimentación de la cargadora, retroexcavadora y los accesorios. Tanto los controles de la cargadora como los principales de la transmisión son servoasistidos para mayor comodidad de uso y precisión de control.

- El bajo esfuerzo de la palanca proporciona un excelente control de la transmisión, cargadora, retroexcavadora y accesorios.
- El joystick de la cargadora incorpora un control de los accesorios con interruptor de balancín.
- Filtro de aceite hidráulico, tipo centrífugo, de caudal pleno.
- Sistema de descarga del aceite del motor para facilitar las tareas de servicio.
- Tubería del martillo opcional.
- El circuito opcional de alto caudal proporciona un caudal de la bomba de 100 litros/min. en la parte delantera de la máquina para accesorios de gran capacidad tales como las herramientas de nivelación y de excavación de zanjas.
- Circuito auxiliar para herramientas manuales.

Modelo	ICX
Caudal de la bomba @ 2800rpm	l/min
Caudal de la bomba principal	45
Presión de trabajo del sistema	bares
Retroexcavadora y cargadora	207

CAPACIDADES DE SERVICIO

Modelo	ICX
	ltr
Sistema hidráulico incl. el depósito	45
Depósito de combustible	45
Baño de las cadenas	10
Refrigerante del motor	8
Aceite del motor	5

RETROCARGADORA JCB | ICX

EQUIPO ESTÁNDAR

Tejadillo ROPS/FOPS
Luces de trabajo
Aceleradores de mano y de pedal
Servomandos montados en el asiento
Cinturón de seguridad
Mandos de la excavadora ISO Plus
Eenganche rápido mecánico de la cargadora
Nivelación automática

EQUIPO OPCIONAL

Cabina ROPS/FOPS totalmente acristalada
Luces de carretera
Luz rotativa de emergencia
Ventilador a nivel de la cara
Espejos retrovisores exteriores
Controles de la excavadora con patrón JCB
Alimentación hidráulica auxiliar para la cargadora
Flotación de la pala
Circuito auxiliar para herramientas manuales
Eenganche rápido de la cuchara de la excavadora
Circuito auxiliar de la excavadora
Patatas estabilizadoras grandes
Pies de estabilizadores para zonas urbanas
Neumáticos Airboss de JCB
Neumáticos con dibujo Grassland
Sistema rastreador antirrobo
Alarma de marcha atrás
Extintor
Prefiltro de aire
Controles a elegir (Controles opcionales para cada uso)